	Reparaturanleitung	Abchnitt/Gruppe :	Nr. : 1.0-0
		3/3	Seite 1 von 2
Datum: 901024	Modell:	Ersetzt.	
Signatur: LBC	Gegenstand: Angelrahmen und Angelkonsolen	Von der Fahrgesteinr. : 2001	
		Bis zur Fahrgesteinr. :	

Beschreibung

Der Angelrahmen A ist das tragende Element vom Schliessmechanismus des Oberteils. Der Angelrahmen überträgt die Kräfte vom Oberteil zur Karosserie über die Gasfedern C und die Angelkonsolen B. Die Angelkonsolen sind an die Karosserie mit Schrauben aufgesetzt, die in eingegossene Stahlverstärkungen im Hohlraum der Karosserie geschraubt werden. Das Glied zwischen dem Angelrahmen und der Angelkonsole ist in Kunststoffbuchsen gelagert. Die Stahlverstärkung des Oberteils ist mit Schrauben D, E und F auf dem Angelrahmen befestigt. Das Oberteil kann in vor- und rückwärtsgehende Richtung mit den Schrauben D eingestellt werden. Die Schrauben E sind in zwei Beschläge eingeschraubt, die in alle Richtungen eingestellt

werden können. Die Schliesslinie des Oberteils kann ausserdem dadurch eingestellt werden, dass eine Zwischenlage unter das Abstandstück G eingesetzt wird.

Anbau des Oberteils ist in den Anleitungen des Abschnitts 2/1 beschrieben. Diese Anleitung beschreibt den Ausbau und den Einbau des Angelrahmens und der Angelkonsolen.

Voraussetzungen

Die Angelkonsolen können ausgebaut werden, ohne dass Leitungen etc. vom Angelrahmen abgenommen werden.

Werkzeug: Steckschlüssel 13 mm
Momentschlüssel 10 Nm

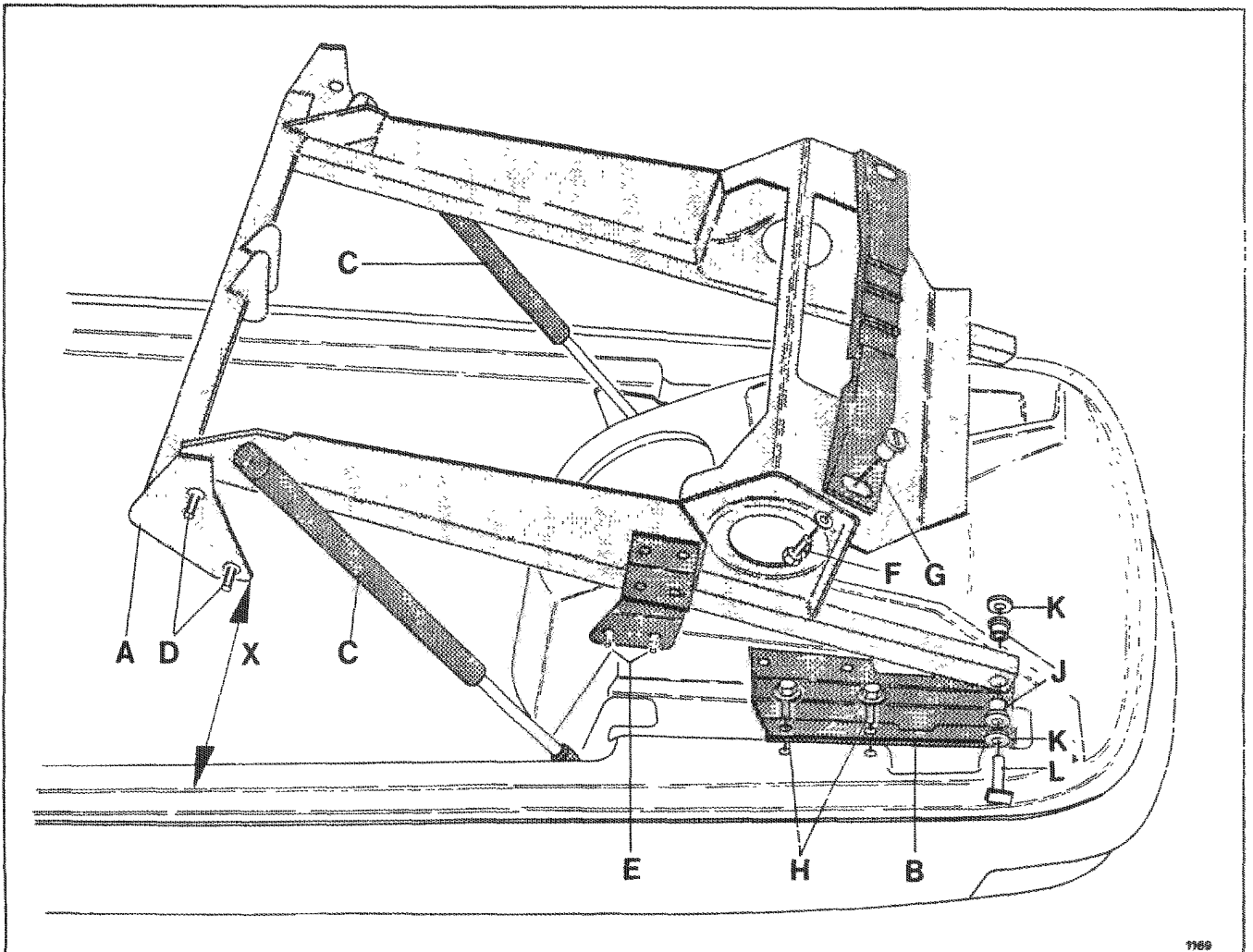

Angelrahmen und Angelkonsolen

A: Angelrahmen, B: Angelkonsole, C: Gasfeder, D, E und F: Schrauben zum Anbau des Oberteils, G: Abstandstück, H: Schrauben, J: Lagerbuchse, K: Kunststoffscheibe, L: Angelzapfen

	Reparaturanleitung	Abschnitt/Gruppe:	Nr.: 1.0-0
		3/3	Seite 2 von 2
Datum: 901024	Modell:	Ersetzt:	
Signatur: LBC	Gegenstand: Angelrahmen und Angelkonsolen	Von der Fahrgestellnr.: 2001	
		Bis zur Fahrgestellnr.:	

Vorbereitender Ausbau

- Das Oberteil laut Anleitung 2/1 Nr. 1.0 abnehmen
- Die vorderen Seitenleuchtengehäuse laut Anleitung 1/4 Nr. 2.0 ausbauen.
Achtung Während der nachfolgenden Arbeitsschritte muss immer darauf geachtet werden dass die Bremsleitungen und El-Leitungen nicht beschädigt werden, die in den Kabelkanal an der rechten Seite des Fahrzeugs führen.
- Ein Stück Holz o.dgl quer über die Karosserie legen, damit der Angelrahmen an der Vorderkante des Instrumentenbretts entlang unterstützt ist.
- Falls der Angelrahmen komplett ausgebaut werden muss, werden alle Anschlüsse des Hauptleitungsnetzes auf dem Angelrahmen ausser der Sicherungsbox und den Relais-einheiten abgenommen, die so abgenommen werden, dass sie am Hauptleitungsnetz verbleiben.
El-Anschlüsse auf den Komponenten des Instrumentenbretts sind im Abschnitt 3 beschrieben.

Ausbau des Angelrahmens und der Angelkonsolen

- 6 Schrauben H von jeder Angelkonsole B abschrauben.
- Die Angelkonsole B anheben und die Angelzapfen L ausnehmen. Der Angelrahmen und die Angelkonsolen sind jetzt ausgebaut.

Einbau des Angelrahmens und der Angelkonsolen

- Neue Lagerbuchsen J in den Angelrahmen A einbauen.
- Die Angelkonsolen B mit Kunststoffscheiben K und Angelzapfen L einbauen.
Achtung: Die Angelzapfen L sind gesichert, wenn die Angelkonsole in die Versenkung der Karosserie eingebaut ist.

- 6 Schrauben H in jede Angelkonsole einschrauben. Die Schrauben nicht ganz anziehen.
- Den Angelrahmen durch Kontrollmessen des Abstands X nach beiden Seiten ausrichten. Der Abstand X muss nach beiden Seiten gleich sein.
- Die Schrauben H anziehen.
Anziehmoment 10 Nm.
- Der Angelrahmen und die Angelkonsolen sind jetzt eingebaut.

Endmontage

- Falls der Angelrahmen komplett ausgebaut war, werden die El-Anschlüsse laut den Anleitungen des Abschnitts 3 angeschlossen.
- Die Seitenleuchtengehäuse laut Anleitung 1/4 Nr. 2.0 einsetzen
- Das Oberteil und die Gasfedern laut den Anleitungen des Abschnitts 2/1 aufsetzen.